

ООО "ЛидаТехмаш"
231330, Республика Беларусь,
г. Ивье, ул. Заводская, 1
Тел/факс +375 154 549976
Генеральный директор +375 154 549972
Коммерческий отдел +375 154 549973
+375 154 549974
+375 293 152062
<http://www.texmash.lida.by>
E-mail: texmashlid@mail.lida.by

АГРЕГАТЫ КОМБИНИРОВАННЫЕ ЧИЗЕЛЬНЫЕ АКЧ-4,0; АКЧ-6,0; АКЧ-8,0

РУКОВОДСТВО ПО ЭКСПЛУАТАЦИИ АКЧ 00.000 РЭ



Инструкция по эксплуатации для АКЧ-4,0; АКЧ-6,0; АКЧ-8,0

ООО «ЛидаТехмаш»; 231330, Республика Беларусь, Гродненская обл.,
г.Ивье, ул. Заводская, 1.
Тел/факс (+375154) 54-99-76, Тел.-54-99-73, 54-99-74, моб.-0293152062
Р/счет 3012612387018, ЦБУ 602 Приорбанк ОАО код 749

г. Ивье
2012

Трёхрядная сдвоенная пружинная борона	220	390	450
Приставка пружинно-катковая	380	650	810

1. Назначение изделия

Агрегаты предназначены для сплошной предпосевной и паровой обработки всех типов минеральных почв, не засорённых камнями, с абсолютной влажностью 13-20% в слое 0-15см.

По заказу потребителя агрегаты могут поставляться как с дополнительным оборудованием, так и без него.

2. Технические данные

Таблица 1- Основные параметры и размеры

Наименование	Значения показателей		
	Тип культиватора		
	АКЧ-4,0	АКЧ-6,0	АКЧ-8,0
Тип	прицепной		
Производительность, га:			
- за один час основного времени	2,4-4,8	3,6-7,2	4,8-9,6
- за один час эксплуатационного времени	1,8-3,6	2,7-5,4	3,6-7,2
Рабочая ширина захвата, не менее, м	4,0	6,0	8,0
Рабочая скорость, км/ч	6-12		
Транспортная скорость, км/ч	20		
Агрегируется с тракторами тягового класса:	1,4-2,0	2,0-3,0	3,0-5,0
Габаритные размеры:			
а) в рабочем положении, мм, не более:			
- длина	4800	4800	4800
- ширина	4400	6400	8400
- высота	1400	1400	1400
б) в транспортном положении, мм, не более:			
- длина	4800	4800	4800
- ширина	4380	4380	4380
- высота	1600	2000	2200
Глубина обработки, см	5-18		
Средняя высота гребней, см	4		
Подрезание сорняков и растительных остатков в зоне обработки	полное		
Масса агрегата, кг, не более	1300	2000	2900
Количество обслуживающего персонала, чел	1 (тракторист)		
Коэффициент готовности по оперативному времени, не менее	0,99		
Срок службы, лет, не менее	10		

Таблица 2 - Дополнительное оборудование

Наименование	Масса, кг, не более		
	АКЧ-4,0	АКЧ-6,0	АКЧ-8,0
Приставка катковая однорядная	330	450	590
Приставка катковая двухрядная	450	760	880
Приспособление для навески зубовых борон	180	270	370

3 Устройство агрегатов и подготовка к работе

Агрегаты чизельные АКЧ-6,0/8,0 (рисунок 1) представляют собой сборную конструкцию, состоящую из сварного основания 1, на котором шарнирно закреплены крылья 2 и 3, опорные колеса 11 и 12, спереди жестко закреплена сница 6. На снице установлен ловитель 9 для подсоединения к навеске трактора и опора 8 для установки агрегата на хранение. На основании и крыльях закреплены при помощи болтов и хомутов рабочие органы – чизельные стойки со стрельчатыми лапами 4 и 5. На крыльях закреплены хомутами копирующие колеса 7.

Перевод опорных колес из транспортного положения в рабочее и наоборот осуществляется при помощи гидроцилиндров 14 гидросистемы агрегата. Раскладывание крыльев из транспортного положения в рабочее и складывание из рабочего в транспортное осуществляется при помощи гидроцилиндров 13 гидросистемы агрегата и кронштейнов 10. При транспортировке агрегата крылья должны быть сложены до упора в ферму основания.

Регулировка глубины обработки осуществляется при помощи копирующих и опорных колес. Регулировка глубины обработки копирующими колесами происходит за счет перемещения кронштейна с колесом в обойме по высоте относительно основания агрегата. Регулировка глубины обработки опорными колесами осуществляется гидроцилиндрами колес или при помощи регулировочных винтов установленных на основании.

Отличие агрегата чизельного АКЧ-4,0 от АКЧ-6,0/8,0 заключается в отсутствии боковых крыльев 2 и 3, и соответственно опорных колес 7 и гидроцилиндров 13.

Подготовка агрегатов чизельных к работе:

Агрегат чизельный отгружается потребителю со снятым прицепным устройством и снятыми крыльями.

Отрегулируйте заглубления рабочих органов на заданную глубину обработки почвы.

Проверьте давление воздуха в шинах 0,137-0,324 Мпа в зависимости от состояния почвы.

Подтяните резьбовые соединения при необходимости.

Перед работой произведите опробование: проверку установленной глубины хода рабочих органов, проехав при нормальной рабочей скорости 50-100м.

Проверяйте все крепления агрегатов и не менее 1 раза в смену подтягивайте гайки. Особое внимание обращайтесь на крепление рабочих органов.

Рисунок 1 – Агрегат чизельный

АКЧ-6 01.000 Основание, 2 – АКЧ-6 02.000 Крыло, 3 – АКЧ-6 02.000-01 Крыло, 4 – АКЧ-6 04.000 Стойка в сборе, 5 – АКЧ-6 04.000-01 Стойка в сборе, 6 – АКЧ-6 05.000 Сница, 7 – АКЧ-6 06.000 Колесо копирующее, 8 – КПЗ 05.000В Ловитель, 9 – АЧН 00.010 Кронштейн, 10 – АКЧ-6 05.000 Колесо опорное, 11 – КПМ-12 05.000-01 Колесо опорное, 12 – КПМ-12 05.000-01 Колесо опорное, 13 – Гидроцилиндр МЦ 80/40х400, 14 – Гидроцилиндр МЦ 100/40х200.

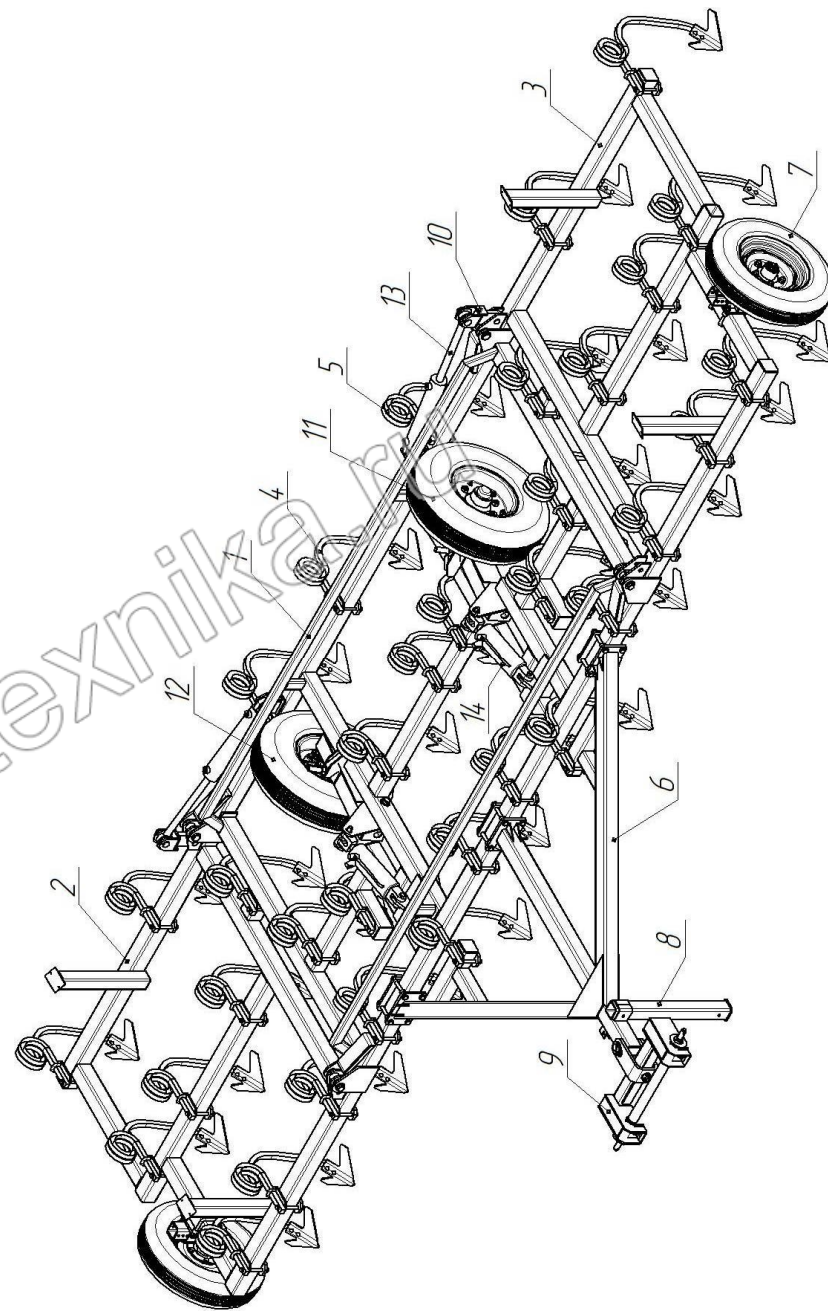

ГАРАНТИЙНЫЙ ТАЛОН

1. Агрегат комбинированный чизельный АКЧ-

2. _____
(Число, месяц, год выпуска)

3. _____
(заводской номер изделия)

Изделие полностью соответствует чертежам, техническим условиям и стандартам.
ТУ ВУ 500021957.044-2012

Гарантируется исправность изделия в эксплуатации в течение 24 месяцев со дня ввода в эксплуатацию. Начало гарантийного срока исчисляется со дня ввода изделия в эксплуатацию, но не позднее 12 месяцев со дня приобретения. Гарантия не распространяется на комплектующие(составные части), подлежащие периодической замене.

Начальник ОТК завода _____
(подпись)

М.П.

1. _____
(дата получения изделия на складе предприятия - изготовителя)

(Ф.И.О., должность)

(подпись)

М.П.

2. _____
(Дата продажи (поставки) изделия продавцом (поставщиком))

(Ф.И.О., должность)

(подпись)

(Дата продажи (поставки) изделия продавцом (поставщиком))

(Ф.И.О., должность)

(подпись)

3. _____
(Дата ввода изделия в эксплуатацию)

(Ф.И.О., должность)

(подпись)

8 Хранение

Агрегаты на длительное хранение ставятся только после выполнения сезонного технического обслуживания. С помощью подставок агрегат

поднимается на такую высоту, чтобы расстояние между нижней точкой агрегата и поверхностью площадки составляло не меньше 8 см.

Снижается давление в шинах до 0,1 МПа.

9. Свидетельство о приёмке

Агрегат комбинированный чизельный АКЧ _____

№ _____

соответствует _____

(Наименование ТНПА)

и признан годным к эксплуатации.

Дата выпуска _____

Штамп контролёра _____

4. Меры безопасности

К работе с агрегатом допускаются трактористы, изучившие требования по технике безопасности, конструкцию агрегатов, меры безопасности соответствующие настоящему описанию и прошедшие инструктаж по технике безопасности на рабочем месте. Сборку агрегата чизельного производить при помощи подъемных устройств и исправного инструмента. Сборочно-монтажные работы следует производить в порядке описания, а также в соответствии с правилами и нормами при работе с грузоподъемными машинами.

При работе с агрегатом запрещается:

- выполнять развороты с заглублёнными рабочими органами;
- производить техническое обслуживание при работающем двигателе трактора;
- пользоваться неисправным инструментом;
- превышать транспортную скорость по дорогам с твёрдым покрытием более 20 км/час, по ухабистым дорогам более 5 км/час;
- производить крутые повороты в людных местах и населенных пунктах.

Транспортирование агрегата у потребителя осуществлять при поднятых боковых секциях.

5. Техническое обслуживание.

По окончании работы агрегаты очистить от земли, растительных остатков, просушить и хранить в закрытом помещении.

Ежедневное техническое обслуживание

Ежедневно перед началом работы:

- проверить надежность крепления рабочих органов и соединений деталей и узлов, при необходимости подтянуть;
- проверить вращение катков и при необходимости произвести смазку;
- проверить на герметичность гидросистему и при необходимости подтянуть резьбовые соединения.

Сезонное техническое обслуживание

По окончании сезонных работ:

- произвести осмотр деталей и узлов, отремонтировать или заменить поврежденные детали;
- заменить смазку в подшипниковых узлах;
- произвести окраску поврежденных мест;
- поставить на хранение согласно требованиям ГОСТ 7751-85

6. Быстроизнашивающиеся узлы и детали



Рисунок 2 – АКЧ-6 04.000 Стойка в сборе, АКЧ-6 04.000-01 Стойка в сборе
 1 – АКЧ-6 04.401 Пластина, 2 – КЧ 01.00.004 Скоба, 3 – ЛС 00.402 Лапа стрелчатая, 4 – Болт М12х60.58 ГОСТ 7786-81, 5 – Гайка М12.5 ГОСТ 5915-70, 6 – Шайба 12.65Г ГОСТ 6402-70, 7 – Болт М16х180.88 ГОСТ 7798-70, 8 – Гайка М16.9 ГОСТ 5915-70, 9 – Шайба 16.65Г ГОСТ 6402-70, 10 – 315161 Стойка правая, 11 – 315171 Стойка левая.

Таблица 4 – Количество стоек на различных типах агрегатов

	Количество стоек, шт		
	АКЧ-4,0	АКЧ-6,0	АКЧ-8,0
АКЧ-6 04.000	9	13	17
АКЧ-6 04.000-01	9	13	17

7 Транспортировка и комплект поставки

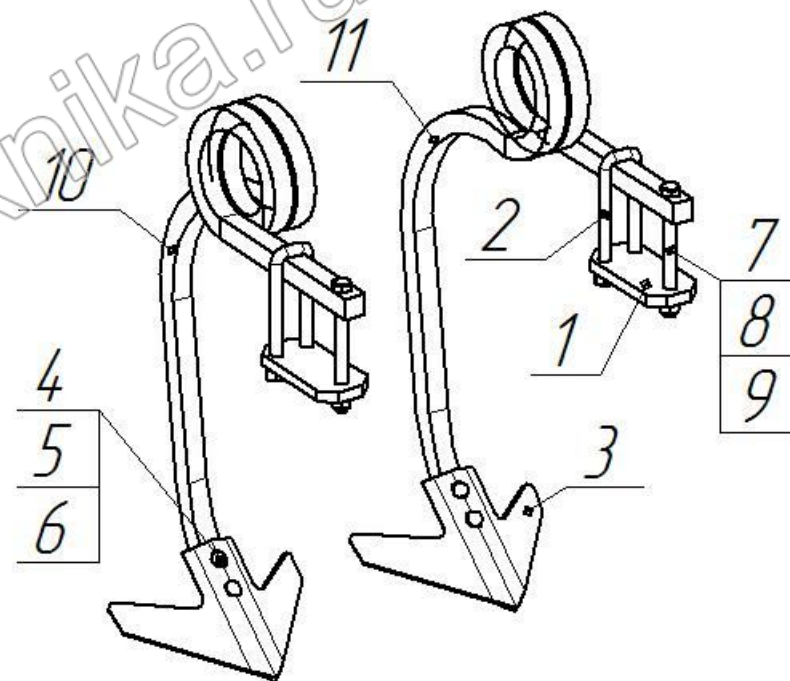
7.1 Агрегаты чизельные должны поставляться потребителю в комплекте согласно таблице 4.

Таблица 4 – Комплект поставки агрегата потребителю

Обозначение	Наименование	Кол - во	Обозначение упаковочного места	Примечание
АКЧ- _____	Агрегат комбинированный чизельный АКЧ-4,0/6,0/8,0	1	1/2	Без упаковки
АКЧ 00.000РЭ	<u>Документация</u> Руководство по эксплуатации (с гарантийным талоном)	1	2/2	Упакован в пакет из полиэтиленовой плёнки ГОСТ 10354

7.2 В зависимости от условий транспортирования допускается поставка агрегатов в частично разобранном виде. При этом комплект поставки должен соответствовать комплектовочной ведомости, приложенной к паспорту.

www.agro-technika.ru