

ООО «ЮЖНЫЙ ВЕТЕР»

**СЦЕПКА БОРОНОВАЛЬНАЯ
ГИДРОФИЦИРОВАННАЯ**

СШГ-16

(базовая модель)

ЮВ-45.00.00.000 ИЭ

**Инструкция по эксплуатации
(для оператора)**

Паспорт ЮВ-45.00.00.000 ПС



Россия
г. Зерноград
2020

СОДЕРЖАНИЕ

	стр.
1 Введение	4
2 Общие сведения	4
3 Технические данные	4
4 Устройство и работа составных частей сцепки	5
5 Требования безопасности	9
6 Подготовка к работе	10
7 Порядок работы	11
8 Возможные неисправности и методы их устранения	11
9 Техническое обслуживание	11
10 Транспортирование	14
11 Правила хранения	14
12 Комплектность	14
13 Гарантии изготовителя	17
14 Свидетельство о приемке	17
15 Гарантийный талон	18

Предприятие-изготовитель:

ООО "Южный ветер"

347740 г. Зерноград Ростовской обл., ул. Шукшина 1 «д»

тел. (86359) 42-1-30

факс(86359) 35-9-19



ВНИМАНИЕ!

- 1 При операциях соединения - разъединения следите, чтобы люди – не находились между трактором и сцепкой.
- 2 При отсоединении сцепки от трактора необходимо отсоединить рукава высокого давления (в дальнейшем РВД), соединяющие гидросистемы трактора и сцепки.
- 3 Запрещается осуществлять поворот агрегата с опущенными боронами.
- 4 **ЗАПРЕЩАЕТСЯ** маневрировать трактором и осуществлять транспортировку сцепки без установленной тросовой растяжки.
- 5 **ЗАПРЕЩАЕТСЯ** транспортировать сцепку по дорогам общего пользования с установленными боронами.
- 6 Завод обращает внимание на возможность небольших расхождений между описанием и устройством отдельных сборочных единиц и деталей вследствие последующего совершенствования конструкции.
- 7 Изготовитель не несет ответственности при использовании агрегата с нарушением существующих агрономических требований на виды работ, предусмотренные данной инструкцией по эксплуатации.
- 8 Изготовитель не несет ответственности при изменении конструкции агрегата потребителем, при установке на агрегат дополнительных устройств и приспособлений, не предусмотренных данной инструкцией по эксплуатации.
- 9 Изготовитель не несет ответственности за отказы, вызванные неправильным монтажом и эксплуатацией агрегата с нарушением пунктов данной инструкции.

За поломки, вызванные неправильной сборкой и эксплуатацией сцепки потребителем, изготовитель ответственности не несёт.

1. ВВЕДЕНИЕ

1.1 Техническое описание и инструкция по эксплуатации предназначены для изучения устройства, правил сборки, регулировки, эксплуатации, транспортирования и хранения сцепки СШГ-16 (далее по тексту сцепка).

1.2 Сцепка агрегируется с тракторами класса 1,4-2 т.с. Способ агрегатирования - прицепной.

1.3 При встречающихся по ходу текста терминами «правый» и «левый» ориентируйтесь по ходу сцепки, если смотреть сзади сцепки лицом к ней.

2. ОБЩИЕ СВЕДЕНИЯ

Сцепка СШГ-16 предназначена для составления тракторных гидрофицированных агрегатов, состоящих из зубовых или пружинных борон, для выполнения весенних и осенних предпосевных работ, послепосевных работ по вычесыванию мелких сорняков, уходу за парами и других сельскохозяйственных работ.

Сцепка СШГ-16 поставляется в следующих комплектациях: СШГ-16 – с комплектом приспособлений для установки зубовых и пружинных борон; СШГ-16-01 – с комплектом приспособлений для установки зубовых борон; СШГ-16-02 – с комплектом приспособлений для установки пружинных борон.

2.1 Сцепка СШГ-

Год выпуска _____

Заводской номер _____

3. ТЕХНИЧЕСКИЕ ДАННЫЕ

Технические данные сцепки приведены в таблице 1.

Таблица 1

№ п/п	Наименование показателя	Значение
3.1	ПОКАЗАТЕЛИ НАЗНАЧЕНИЯ	СШГ-16
3.1.1	Производительность агрегата за 1 час основного времени, га/ч	до 24
3.1.2	Рабочая скорость, км/ч	до 15
3.1.3	Рабочая ширина захвата, м	16,0
3.1.4	Масса сцепки, кг	2000±50
3.1.5	Габаритные размеры сцепки в рабочем положении; мм	
	-длина	9750
	-ширина	16870
	-высота	1090
3.1.6	Габаритные размеры сцепки в транспортном положении, мм	
	-длина	8900
	- ширина	2720
	- высота	1820
3.1.7	Транспортная скорость, не более, км/ч	15
3.1.8	Дорожный просвет, не менее, мм	300
3.1.9	Необходимая ширина разворотной полосы, м	не менее 25
3.1.10	Количество подсоединяемых борон, шт.	16
3.1.11	Тяговое усилие, тс	1,4-2
3.2	ПОКАЗАТЕЛИ НАДЕЖНОСТИ	
3.2.1	Гарантийный срок эксплуатации, не менее, месяцев	12
3.2.2	Срок службы, не менее, лет	8

4. УСТРОЙСТВО И РАБОТА СОСТАВНЫХ ЧАСТЕЙ СЦЕПКИ

4.1. Сцепка состоит из следующих основных узлов (см. рис. 4.1): дышла, крыла левого, крыла правого, бруса центрального, гидросистемы, растяжки тросовой.

Буквенные обозначения наносятся на видимом месте каждого из узлов и являются ориентирами при сборке сцепки у потребителя на месте эксплуатации.

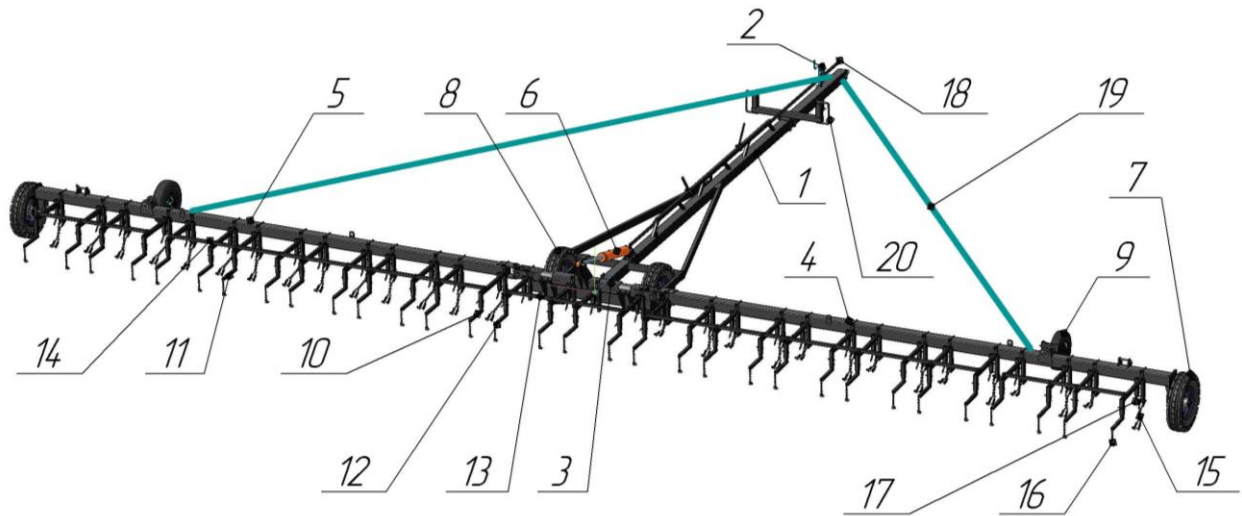

1 – Дышло; 2 – Домкрат; 3 – Брус центральный; 4 – Крыло правое; 5 – Крыло левое; 6 – Гидроцилиндр; 7 – Колесо боковое; 8 – Колесо опорное; 9 – Колесо флюгерное; 10 – Поддержка высокая; 11 – Поддержка; 12 – Поддержка длинная; 13 – Труба задняя центральная ($l=1680\text{мм}$); 14 – Труба крыла ($l=4680\text{мм}$); 15 – Поводок передний зубовой бороны; 16 – Поводок задний зубовой бороны; 17 – Поводок бороны пружинной; 18 – Труба гидротрассы; 19 – Растяжка тросовая; 20 – Фиксатор

Рисунок 4.1 Общий вид сцепки.

4.1. Все узлы сцепки цельносварные. Узлы соединяются между собой быстросъемными пальцами, что позволяет легко и быстро разобрать и собрать сцепку.

4.2. Дышло состоит из рамы и фиксатора, служащего для фиксации крыльев в транспортном положении.

4.3. Рама дышла цельносварной конструкции. На раме установлены два опорных колеса размером 6.50-16 дюймов. Применение пневмоколес позволяет перемещать сцепку в транспортном положении с высокой скоростью по дорогам с любым покрытием и обеспечивает минимальное воздействие на поверхность почвы при работе.

4.4. Центральный брус (рис 4.2) устанавливается в кронштейны рамы, являющиеся подшипниками скольжения, обеспечивающими перевод сцепки в транспортное положение и обратно. С центральным брусом при помощи крестовин и пальцев соединяются крылья сцепки. Крылья цельносварной конструкции. Каждое крыло опирается на боковое колесо 12 (рис 4.1) в работе и на флюгерное колесо 9 в транспорте.

4.5. На центральный брус и на крылья навешиваются поводки 11.

4.6. Дышло и боковые крылья соединены тросовыми растяжками, препятствующими изгибу крыльев при работе. Натяжение тросовых растяжек регулируется зажимами, что позволяет (в случае ослабления) произвести подтяжку троса непосредственно в поле.



Рисунок 4.2 Брус центральный.



Рисунок 4.3 Схема крепления троса.

4.7. По трубе дышла проходит трубопровод гидросистемы, при этом, для обеспечения беспрепятственной разборки, трубопровод соединен рукавами высокого давления, гидроцилиндр установлен на проушине рамы, а шток соединяется с центральным брусом. Гидросистема обеспечивает перевод сцепки в транспортное положение. Приемный штуцер гидросистемы соединен РВД с напорным штуцером гидросистемы трактора. Перевод консолей крыльев в горизонтальное положение осуществляется после снятия давления в системе, под действием собственного веса.

4.8. Управление гидросистемой производится трактористом из кабины трактора.

СБОРКА СЦЕПКИ И ОТДЕЛЬНЫХ ЕЕ УЗЛОВ

4.9. Для удобства транспортировки сцепка поставляется в разобранном виде несколькими укрупненными узлами: рама дышла с установленным на ней домкратом, крылья, фиксатор, поддержки, трубы гидросистемы, колеса.

4.10. Простота конструкции и использование стандартных крепежных элементов и нормалей позволяет обходиться при сборке сцепки минимальным набором стандартного инструмента - молотками, гаечными ключами, пассатижами, оправками.

4.11. Сборка сцепки производится в следующем порядке:

4.12. В задней части рамы в кронштейны устанавливается центральный брус.

- 4.13. В передней части рамы устанавливается фиксатор 10 (рис 4.1). На раму устанавливаются опорные колеса и домкрат.
- 4.14. В проушины рамы и центрального бруса устанавливается гидроцилиндр.
- 4.15. При помощи крестовин и быстросъемных пальцев крылья соединяются с центральным брусом.
- 4.16. На наружный конец силовой трубы каждого крыла устанавливается боковое колесо.
- 4.17. В ступицу на крыле через втулки устанавливается вилка флюгерного колеса.
- 4.18. Устанавливается флюгерное колесо.
- 4.19.



Рисунок 4.4 Рама дышла.



Рисунок 4.5 Общий вид крыла левого.

- 4.20. Монтируется гидросистема сцепки.
- 4.21. В проушины дышла и крыльев заводятся правый и левый тросы (крылья должны находиться в рабочем положении) и крепятся там (в натянутом положении).
- 4.22. На центральный брус и крылья навешиваются поддержки. Следует обратить внимание на правильную установку поддержек в местах соединения крыльев с центральным брусом. На брус устанавливается поддержка с ложем, увеличенным по длине (поддержка длинная) 1, на крыло – с ложем, увеличенным по высоте (поддержка высокая) 2. Данные поддержки обозначены вырезом на удлиненной стороне.
- 4.23. Поддержки фиксируются между собой на центральном бруске и на крыльях при помощи задних труб 12 и 13 (рис. 4.1).

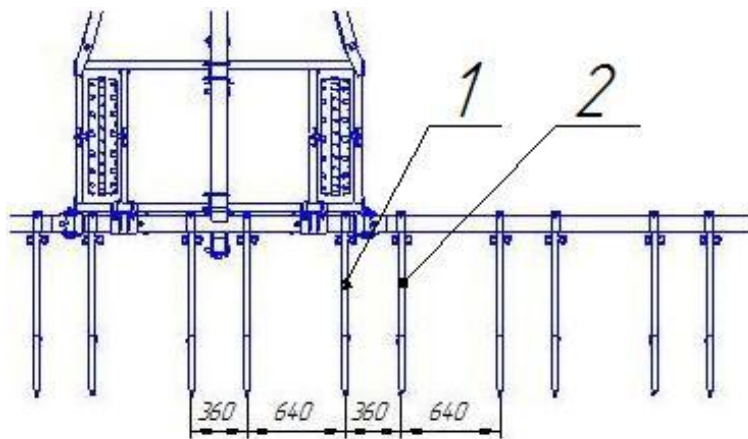

1 – поддержка длинная, 2 – поддержка высокая.

Рисунок 4.6 Схема установки поддержек.

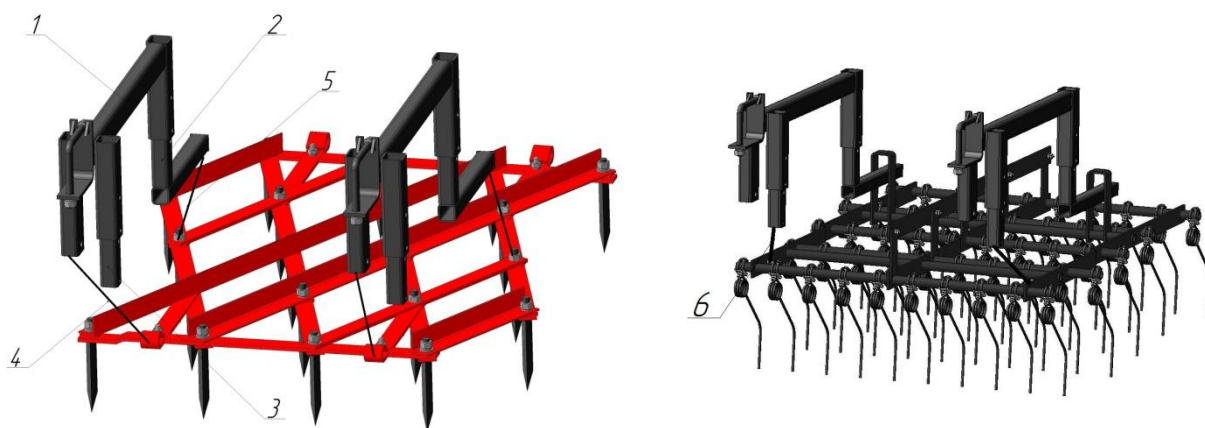

1 – поводок; 2 – стойка съемная задняя; 3 – стойка съемная передняя; 4 – поводок передней зубной бороны (цепь 9x27, 7 звеньев); 5 – поводок задней зубной бороны (цепь 6x19, 21 звено); 6 – поводок бороны пружинной (цепь 6x19, 10 звеньев).

Рисунок 4.7 Крепление борон к сцепке (крепёж условно не показан)

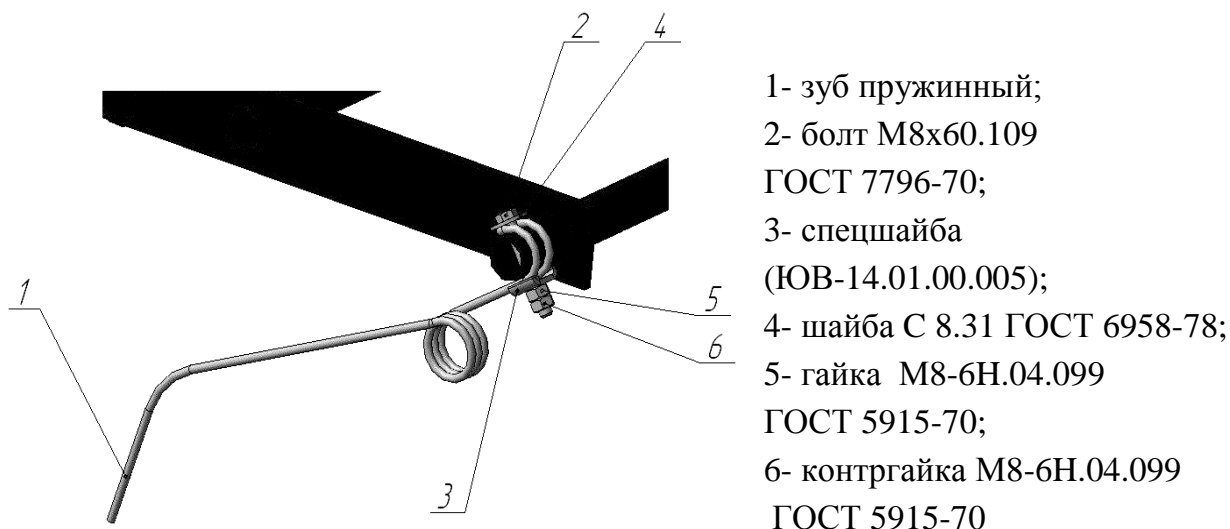

1- зуб пружинный;
 2- болт М8х60.109
 ГОСТ 7796-70;
 3- спецшайба
 (ЮВ-14.01.00.005);
 4- шайба С 8.31 ГОСТ 6958-78;
 5- гайка М8-6Н.04.099
 ГОСТ 5915-70;
 6- контргайка М8-6Н.04.099
 ГОСТ 5915-70

Рисунок 4.8 Крепление пружины



Рисунок 4.9 Крепеж борон к сцепке (слева – зубовых, справа – пружинных)

Сцепка готова к работе.

При необходимости транспортирования ее на рабочее место, гидросистема подсоединяется к трактору, и крылья поднимаются подпорками в вертикальное положение. Крылья сводятся и при помощи быстросъемных пальцев запираются на фиксаторе, а излишки тросов обматываются вокруг штырей дышла.

5. ТРЕБОВАНИЯ БЕЗОПАСНОСТИ

5.1 При погрузке (разгрузке) сцепки строповку производите за специально указанные места, обозначенные манипуляционными знаками (в виде цепочки).

5.2 Для предупреждения несчастных случаев и поломки сцепки не разрешается:

5.2.1 Находиться во время работы агрегата в рабочей зоне.

5.2.2 Садиться на сцепку при движении.

5.2.3 Находиться в зоне поворотной полосы агрегата.

5.2.4. Ездить на больших скоростях и делать повороты при опущенных рабочих органах.

5.2.5 Транспортировать сцепку по дорогам общего пользования с боронами.

5.2.6 Транспортировать сцепку в темное время суток без габаритных световозвращателей.

5.2.7 Находиться около прицепа сцепки в момент присоединения или отсоединения от нее трактора.

5.3 Все работы, связанные с ремонтом и техническим обслуживанием, производить при заглушенном двигателе трактора.

5.4 При монтаже и демонтаже колес домкрат устанавливается под брус рамы в местах с обозначением «ДК».

5.5 При транспортировании бороны по дорогам с твердым покрытием скорость не должна превышать 15 км/ч и она должна быть без борон. При дальних переездах по шоссейным дорогам борону рекомендуется транспортировать дополнительными средствами.

5.6 Для обеспечения надежности сцепных устройств следите за их креплением и, при необходимости, подтягивайте.

5.7 Ежедневно проводите проверку исправности сцепных устройств. Работа с неисправными устройствами не допускается.

5.8 При «дальнем транспорте» и в работе обязательно блокируйте устройства соответствующими фиксаторами.

5.9 При операциях соединения - разъединения следите, чтобы люди – не находились между трактором и сцепкой.

5.10 В местах присоединения сцепки к трактору обязательно установите страховочные устройства.

5.11 Если при проведении технического обслуживания требуется поднять ту или иную сторону сцепки, пользуйтесь домкратом грузоподъемностью не менее одной тонны, установленном на деревянной опоре размером не менее 300x200x40 мм.



Рисунок 5.1 Вид сцепки в транспортном положении.

6. ПОДГОТОВКА К РАБОТЕ

6.1 Установите домкрат в вертикальное положение и зафиксируйте его осью. Вращением рычага установите прицеп сцепки на требуемую высоту. Подсоедините трактор к прицепу сцепки и зафиксируйте страховочным устройством. При помощи РВД подсоедините гидросистему сцепки к гидросистеме трактора.

6.2 Расфиксируйте домкрат, переведите его в горизонтальное положение и зафиксируйте осью.

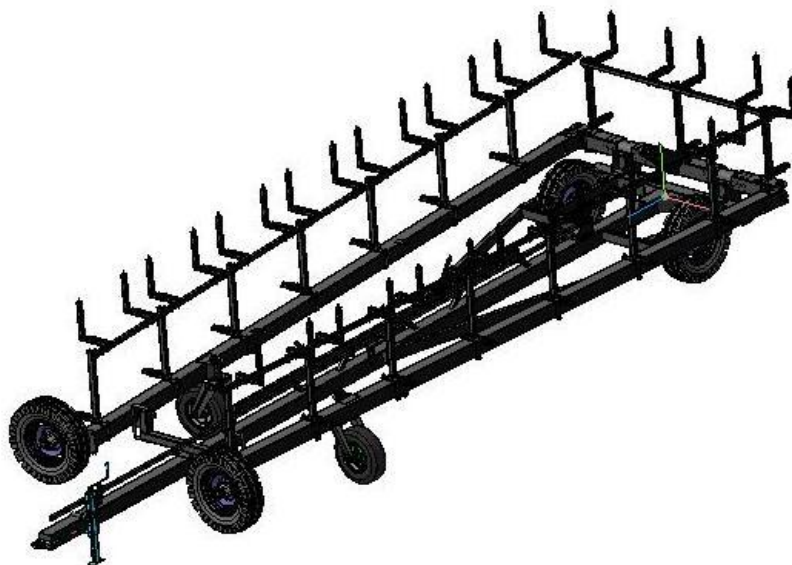
6.3 Проверьте давление в камерах несущих колес сцепки. Доведите давление до $0,29 \text{ МПа} \pm 0,01 \text{ МПа}$ ($3 \pm 0,1 \text{ кгс/см}^2$).

6.4 Переведите сцепку из положения «дальний транспорт» в положение «ближний транспорт».

6.5 Расфиксируйте гидроцилиндр и переведите сцепку из положения «ближний транспорт» в рабочее положение.

6.6 Установите бороны, в зависимости от выполняемых работ. Присоединение борон к сцепке осуществляется с помощью передних и задних поводков (рис 6.1).

Сцепка готова к работе.

7. ПОРЯДОК РАБОТЫ

7.1 Перед работой проверьте техническое состояние сцепки и правильность сборки в соответствии с настоящей инструкцией по эксплуатации.

7.1.1 Сцепка рассчитана на агрегатирование трактором тягового класса 1,4-2 т.с.

На поворотах агрегата скорость движения снижайте до 10км/ч во избежание поломок на сцепке. Следите за креплением борон и фиксацией тросовой растяжки.

8. ВОЗМОЖНЫЕ НЕИСПРАВНОСТИ И МЕТОДЫ ИХ УСТРАНЕНИЯ

Основные неисправности вызваны неправильной регулировкой длины тросовых растяжек, а также подбором борон, и регулировкой их подвески.

9. ТЕХНИЧЕСКОЕ ОБСЛУЖИВАНИЕ

9.1. Для обеспечения качественной работы сцепки проводите техническое обслуживание в течение всего срока эксплуатации, а так же при подготовке к хранению, в процессе хранения и при снятии с хранения.

9.2. Перечень работ, выполняемых по техническому обслуживанию в процессе эксплуатации при подготовке сцепки к хранению, в процессе хранения и при снятии с хранения, приведен в таблице 3.

Таблица 3

Содержание работ и методика их проведения	Технические требования	Приборы, инструмент, приспособления, мэтвриапо: для выпопнения работы	Примечание
1	2	3	4
В процессе эксплуатации			
1. Очистите сцепку от пыли, грязи, растительных остатков	Сцепка должна быть чистой	Ветошь, вода или сжатый воздух	
2. Подтяжка резьбовых соединений; наружным осмотром проверьте крепление деталей, сборочных единиц при необходимости подтяните.	Резьбовые соединения должны быть затянуты максимальным крутящим моментом затяжки: М8-21,2 Нм (2,12кгс.м); М10-45,5 Нм (4,25кгс.м); М12-75,0 Нм (7,50кгс.м); М20-355,0 Нм (35,5кгс.м)	Ключи: 12х14; 13х13, 17х19; 22х24; 27х30.	
3. Смазка: заправьте шприц смазочным материалом и резкими нагнетаниями производите смазывание	Нагнетание производите до момента появления из зазора свежей смазки. Выдавленную смазку с поверхности удалите ветошью.	Солидол ЦИАТИМ	

<p>4. Регулировка:</p> <ul style="list-style-type: none"> - проверьте правильность, агрегатирования сцепки с трактором; - проверьте натяжение растяжек; - проверьте надежность крепления всех частей сцепки. - шинным манометром 	<p>Давление воздуха в шинах должно быть 0,25-0,3Мпа (2,5-3,0кг/см²)</p>	<p>Манометр шинный ручного, пользования, диапазон измерений 40-400кПа (0,4-4,0кг/см²)</p>	
<p>5. Обнаруженные неисправности устраните.</p>			
<p>6. При подготовке агрегата к транспортированию:</p> <ul style="list-style-type: none"> -отсоедините от сцепки бороны; -излишки троса закрепите на раме дышла. <p>По окончании транспортирования:</p> <ul style="list-style-type: none"> -переведите домкрат в вертикальное положение; -отсоедините сцепку от трактора 			
<p>При подготовке сцепки к хранению</p>			
<p>1. Очистите сцепку от налипшей земли. Вымойте сцепку под струей воды из шланга и подсушите.</p>	<p>Сцепка должна быть вымыта и просушена.</p>	<p>Ветошь, вода, шланг.</p>	
<p>2. Детали с резьбовой поверхностью, оси колес, штуцера, тросы вымойте в уайт-спирте, затем покройте консервационной смазкой.</p>	<p>Слой консервационной смазки должен быть сплошным, без подтеков, инородных включений и воздушных пузырей толщиной 0,5-1, 5мм.</p>	<p>Масло К-17, щетка, уайт-спирт.</p>	
<p>3. Смазка: заправьте шприц смазочным материалом и резкими нагнетаниями производите смазывание (табл.4).</p>	<p>Нагнетание производите до момента появления из зазора свежей смазки. Выдавленную смазку с поверхности удалите ветошью.</p>	<p>Солидол ЦИАТИМ</p>	
<p>4. При обнаружении деталей пришедших в негодность, замените их новыми или отремонтируйте износившиеся.</p>	<p>Установленные на сцепке детали должны сохранять кинематику и работоспособность сцепки.</p>	<p>Ключи 12х14, 13х14, 17х19, 27х30, 22х24.</p>	
<p>5. Детали и сборочные единицы с поврежденной окраской очистите от ржавчины и грязи, покрасьте.</p>	<p>Краску нанесите на сухую поверхность при температуре не ниже 15С, и относительной влажности воздуха не выше 70%. Покрашенные места должны быть однородны по цвету с окраской сцепки.</p>	<p>Ветошь, кисть, шкурка, краска.</p>	

6. Осмотрите сцепку и её составные части, и при необходимости подтяните крепления.	Резьбовые соединения должны быть затянуты максимальным крутящим моментом затяжки: M8-21,2 Нм (2,12кгс.м); M10-45,5 Нм (4,25кгс.м); M12-75,0 Нм (7,50кгс.м); M20-355,0 Нм (35,5кгс.м)	Ключи: 12x14; 13x13, 17x19; 22x24; 27x30.	
7. Снизить давление в шинах колёс.	Давление воздуха в шинах колёс должно быть снижено до 70% нормального	Манометр шинный ручного, пользования, диапазон измерений 40-400кПа (0,4-4,0кг/см ²)	
В процессе хранения			
Проверьте положение сцепки	Сцепка должна, иметь устойчивое положение.		
При снятии с хранения			
1. Очистите сцепку от пыли и консервирующей смазки.	Поверхность сцепки должна быть чистой	Уайт-спирт	
2. Осмотрите сцепку и её составные части, и при необходимости подтяните крепления.	Резьбовые соединения должны быть затянуты максимальным крутящим моментом затяжки: M8-21,2 Нм (2,12кгс.м); M10-45,5 Нм (4,25кгс.м); M12-75,0 Нм (7,50кгс.м); M20-355,0 Нм (35,5кгс.м)	Ключи: 12x14; 13x13, 17x19; 22x24; 27x30.	
3. Накачайте шины колес	Давление воздуха в шинах должно быть 0,25-0,3Мпа (2,5-3,0кг/см ²)	Манометр шинный ручного, пользования, диапазон измерений 40-400кПа (0,4-4,0кг/см ²)	
4. Проверьте надежность и работоспособность составных частей сцепки	Диски колеса должны вращаться свободно		

Таблица 4

Таблица смазки

Наименование точек смазки	Смазочные материалы		Кол-во точек смазки и их объем. л	Примечание
	для умеренного климата	для тропического климата		
1. Брус центральный	Солидол ГОСТ 1033-9	ЦИАТИМ	2/0,030	Периодическая
2. Ступица колеса	Солидол ГОСТ 1033-9	ЦИАТИМ	6/0,030	Периодическая
3. Вилка	Солидол ГОСТ 1033-9	ЦИАТИМ	2/0,030	Периодическая
4. Крестовина	Солидол ГОСТ 1033-9	ЦИАТИМ	2/0,030	Периодическая

10. ТРАНСПОРТИРОВАНИЕ

10.1 Сцепка отгружается с предприятия-изготовителя в полусобранном виде.

10.2 Погрузку и выгрузку сцепки производить с помощью грузоподъемных средств. Строповку производить за места, обозначенные манипуляционными

знаками (в виде цепочки)

10.3 Подготовку к транспортированию сцепки и транспортирование производить с обязательным выполнением требований пунктов раздела 5 инструкции по эксплуатации сцепки.

11. ПРАВИЛА ХРАНЕНИЯ

11.1 По окончании рабочего сезона сцепку подготовьте к хранению.

11.2 При подготовке сцепки к хранению проведите техническое обслуживание согласно пунктам таблицы 3 раздела 9.

11.3 Сцепку храните под навесом. При отсутствии навеса - храните на открытой площадке с ровным и прочным покрытием, расположенной на незатапливаемом месте, имеющем уклон 2-3° для стока воды. На открытых площадках, обслуживаемых автокранами, автопогрузчиками минимальное расстояние между машинами в ряду должно быть не менее 0,7 м. расстояние между рядами машин - не менее 6м.

11.4 Состояние сцепки при хранении проверяйте ежемесячно. После сильных ветров, дождей проверку производить немедленно.

11.5 Шины храните на складе с соблюдением следующих правил:

11.5.1 Шины храните на стеллажах в вертикальном положении, через 2-3 месяца хранения поворачивайте их, меняя точку опоры.

11.5.2 Помещение должно быть сухим, относительная влажность воздуха не должна превышать 50-60%.

11.5.3 Температура воздуха должна быть в пределах от -5°С до +25°С.

11.5.4 Стеллажи с шинами располагайте на расстоянии не менее 1 м от отопительных приборов.

11.5.5 Не совмещайте хранение шин с горючими и смазочными материалами, химикатами и кислотами.

1.1.6 При установке на хранение и снятии с хранения соблюдайте правила по технике безопасности.

12. КОМПЛЕКТНОСТЬ

12.1 Предприятие-изготовитель гарантирует соответствие сцепки СШГ-16 техническим условия ТУ 4739-005-55500391-2011.

12.2 К каждой сцепке должны быть приложены паспорт с гарантийным талоном, комплектовочная ведомость, инструкция по эксплуатации.

Комплектовочная ведомость представлена в таблице 5.

Комплектовочная ведомость

№ п.п	Наименование	Обозначение	Количество		
			СШГ- 16	СШГ- 16-01	СШГ- 16-02
1	Рама дышла	ЮВ-45.01.01.000	1		
2	Крыло левое	ЮВ-45.02.00.000	1		
3	Крыло правое	ЮВ-45.03.00.000	1		
4	Брус центральный	ЮВ-41.03.00.000	1		
5	Трос стальной d14 L=12м	ГОСТ 7668-80	2		
6	Колесо опорное 6,5-16	ТУ 38.104.337-90	2		
7	Колесо боковое 6,5-16	ТУ 38.104.337-90	2		
8	Колесо флюгерное 6,25x10		2		
9	Поддержка	ЮВ-41.07.00.000	28		
10	Поддержка длинная	ЮВ-41.08.00.000	2		
11	Поддержка высокая	ЮВ-41.09.00.000	2		
12	Стойка передняя	ЮВ-16.00.00.001	32		
13	Стойка задняя	ЮВ-16.04.00.000	32		
14	Гидроцилиндр ГЦ100.50.630.930.40		1		
15	Рукав высокого давления L=1,5м L=1,0м		1		
			3		
16	Кронштейн колеса	ЮВ-41.02.01.100	2		
17	Труба гидротрассы L=7 м	ЮВ-41.11.00.000	2		
18	Поводок передний зубовой бороны	Цепь 9x27, 11 зв.	32	32	
19	Поводок задний зубовой бороны	Цепь 6x36x23, 11 зв.	32	32	
20	Поводок бороны пружинной	Цепь 6x36x23, 7 зв.	32		32
21	Фиксатор	ЮВ-41.01.03.000	1		
22	Вилка колеса	ЮВ-41.02.02.000	2		
23	Труба задняя центральная (l=1680мм)	ЮВ-41.00.00.002	3		
24	Труба крыла (l=4680мм)	ЮВ-41.00.00.003	2		
25	Домкрат		1		
26	Ящик комплектовочный		1		

Ящик комплектовочный

1	Фиксатор d12		64		
2	Прижим гидротрассы	ЮВ-05.01.00.017	3		
3	Комплект деталей крепления троса		4		
4	Штуцер		1		
5	Дроссель		1		
6	Палец замка	ЮВ-41.00.00.001	2		
7	Палец d38x205	ЮВ-41.10.00.000	4		
8	Крестовина	ЮВ-41.05.00.000	2		
9	Ось 40x130		1		
10	Ось 40x190		1		
11	Стремянка М20x164x180		2		
12	Стремянка М12x76x84		2		
13	Стойка троса	ЮВ-41.01.05.000	2		
14	Талреп М20		1		
15	Кольцо	ЮВ-38.00.00.003	2		
16	Болт М10x70	ГОСТ 7798-70	-	64	81
17	Гайка М10	ГОСТ 5915-70	32	32	32
18	Стремянка угловая	ЮВ-41.07.00.002	15		
19	Стремянка угловая длинная	ЮВ-41.08.00.002	2		
20	Шплинт 4x40	ГОСТ 397-79	64		
21	Шплинт 6x50	ГОСТ 397-79	9		
22	Гайка М16	ГОСТ 5915-70	202	202	34
23	Болт М16x90	ГОСТ 7798-70	65	65	1
24	Шайба С 16.01.10	ГОСТ 10450-78	32		
25	Шайба 16 65Г	ГОСТ 6402-70	106		
26	Шплинт пружинный d4		3		
27	Шплинт 6x70	ГОСТ 397-79	2		
28	Шайба медная d20		2		
29	Шайба С.48.01.10	ГОСТ 10450-78	4		
30	Шайба С 12.01.10	ГОСТ 10450-78	64		
31	Болт М12x80		32		
32	Шайба 12 65Г	ГОСТ 6402-70	32		
33	Гайка М12.5	ГОСТ 5915-70	32		
34	Гайка М20	ГОСТ 5915-70	4		
35	Шайба 20 65Г	ГОСТ 6402-70	4		
36	Шайба 10 65Г	ГОСТ 6402-70	64		
37	Шайба С 10.01.10	ГОСТ 10450-78	32	32	-

13. ГАРАНТИИ ИЗГОТОВИТЕЛЯ

13.1 Предприятие-изготовитель гарантирует соответствие сцепки СШГ-16 требованиям технических условий на сцепку при соблюдении потребителем условий эксплуатации, хранения и монтажа, установленных паспортом на сцепку.

13.2 Гарантийный срок эксплуатации сцепки - 12 календарных месяцев или 800 га наработки. Начало гарантийного срока исчисляется со дня начала эксплуатации, но не позже 12 месяцев с момента получения потребителем.

13.3 Удовлетворение претензий потребителя производится согласно с действующими нормативными документами.

14 СВИДЕТЕЛЬСТВО О ПРИЕМКЕ

Сцепка широкозахватная гидрофицированная СШГ- 16

заводской номер _____

изготовлена и принята в соответствии с обязательными требованиями государственных стандартов, действующей технической документации и признана годной для эксплуатации.

Начальник ОТК

МП _____

(личная подпись)

_____ (расшифровка подписи)

« _____ » _____ 20 ____ г.

ООО «Южный ветер»

**347740, г. Зерноград, Ростовской области
ул. Шукшина 1 «д»**

ГАРАНТИЙНЫЙ ТАЛОН

1 Сцепка широкозахватная гидрофицированная СШГ- 16

2 _____
(число, месяц, год выпуска)

3 _____
(заводской номер)

Сцепка широкозахватная гидрофицированная СШГ-16 соответствует чертежам, техническим условиям, государственным стандартам.

Гарантируется исправность сеялки в течение 12 месяцев со дня ввода ее в эксплуатацию, но не позднее, чем 12 месяцев с момента получения потребителем.

М.П. Контролер _____
подпись

1 _____
(дата получения потребителем на складе завода-изготовителя)

2 _____
(дата ввода в эксплуатацию)

М.П. _____
подпись